



Il Citaro per trasporto interurbano.

Informazioni tecniche.

Mercedes-Benz

The standard for buses.



Modello

Citaro LE Ü (C 628.515-13)

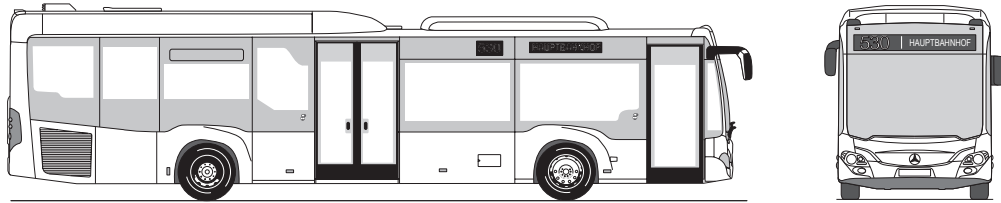

Citaro LE MÜ (C 628.525-13)

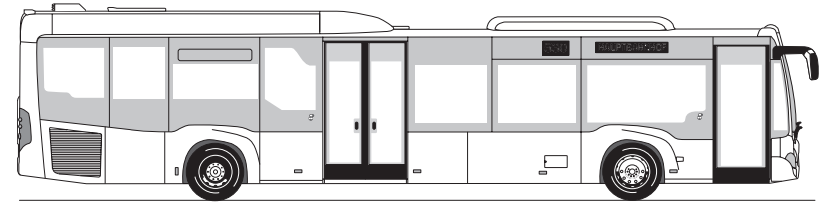

Citaro LE MÜ (C 628.526-13)

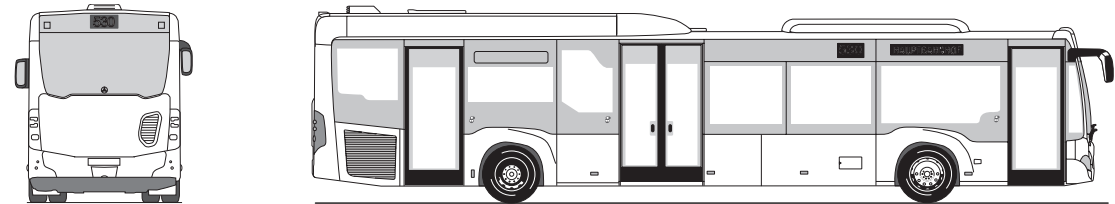

Citaro Ü (C 628.039-13)

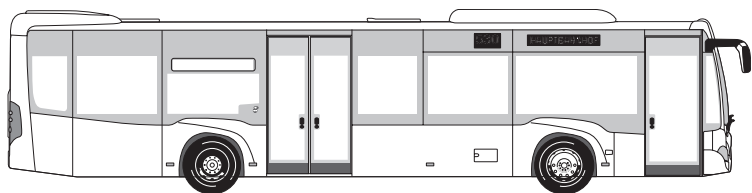

Citaro GÜ (C 628.259-13)

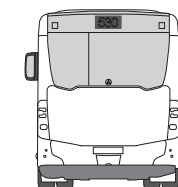
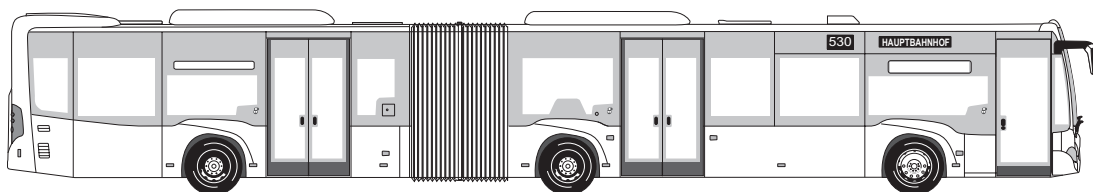

Dimensioni/pesi

	Citaro LE Ü 2 porte	Citaro LE MÜ 2 porte	Citaro LE MÜ 3 porte
Lunghezza del veicolo	12.170 mm	13.187 mm	13.187 mm
Larghezza del veicolo	2.550 mm	2.550 mm	2.550 mm
Larghezza veicolo (incl. specchietti)	2.950 mm	2.950 mm	2.950 mm
Altezza veicolo (incl. botola di aerazione posteriore)	3.315 mm	3.315 mm	3.315 mm
Altezza del veicolo (incl. impianto di climatizzazione/climatizzatore modulare elettrico)	3.315/3.500 mm	3.315/3.500 mm	3.315/3.500 mm
Altezza massima veicolo (compreso equipaggiamento speciale p.es. modulo ibrido o dispositivo di scarico verso l'alto)	3.500 mm	3.500 mm	3.500 mm
Passo asse anteriore - asse motore	6.035 mm	7.052 mm	7.052 mm
Passo asse anteriore - asse centrale	–	–	–
Passo asse centrale - asse motore	–	–	–
Sbalzo anteriore/posteriore	2.805/3.330 mm	2.805/3.330 mm	2.805/3.330 mm
Angolo di attacco/uscita	7°/7°	7°/7°	7°/7°
Dimensioni degli pneumatici	275/70 R 22,5	275/70 R 22,5	275/70 R 22,5
Capacità di trasporto totale (ECE R107)	1/84	1/88	1/83
Posti a sedere/a piedi	45/39	49/39	45/38
Altezza di salita porta 1/porta 2/porta 3	320/320/– mm	320/320/– mm	320/320/340 mm
Larghezza libera della porta, porta 1/porta 2/porta 3	770/1.210/– mm	770/1.210/– mm	770/1.210/770 mm
Altezza abitabile anteriore/posteriore	2.318/1.719 mm	2.318/1.719 mm	2.318/1.719 mm
Altezza del pavimento dal piano stradale	370 mm	370 mm	370 mm
Altezza pianali	310 mm	310 mm	310 mm
Altezza ripiano (sopra al pavimento)	952 mm	952 mm	952 mm
Capacità serbatoio carburante/serbatoio additivo AdBlue®	350 l/36 l	350 l/36 l	350 l/36 l
Peso complessivo ammesso	19.500 kg	19.500 kg	19.500 kg
Carichi per asse, ammessi*			
- Asse anteriore	7.500 kg	7.500 kg	7.500 kg
- Asse centrale	–	–	–
- Asse motore	12.600 kg	12.600 kg	12.600 kg

* dipende da Paese di omologazione: esempio per la Germania

	Citaro Ü 2 porte	Citaro GÜ 3 porte
Lunghezza del veicolo	12.135 mm	18.125 mm
Larghezza del veicolo	2.550 mm	2.550 mm
Larghezza veicolo (incl. specchietti)	2.950 mm	2.950 mm
Altezza veicolo (incl. botola di aerazione posteriore)	3.095 mm	3.095 mm
Altezza del veicolo (incl. impianto di climatizzazione/climatizzatore modulare elettrico)	3.120/3.130 mm	3.120/3.130 mm
Altezza massima veicolo (compreso equipaggiamento speciale p.es. modulo ibrido o dispositivo di scarico verso l'alto)	3.300 mm	3.350 mm
Passo asse anteriore - asse motore	5.900 mm	–
Passo asse anteriore – asse centrale	–	5.900 mm
Passo asse centrale – asse motore	–	5.990 mm
Sbalzo anteriore/posteriore	2.805/3.430 mm	2.805/3.330 mm
Angolo di attacco/uscita	7° /7°	7° /7°
Dimensioni degli pneumatici	275/70 R 22,5	275/70 R 22,5
Capacità di trasporto totale (ECE R107)	1/82	1/127
Posti a sedere/a piedi	43/39	56/71
Altezza di salita porta 1/porta 2/porta 3	320/320/– mm	320/320/320 mm
Larghezza libera della porta, porta 1/porta 2/porta 3	770/1.250/– mm	770/1.250/1.250 mm
Altezza abitabile anteriore/posteriore	2.313/2.082 mm	2.313/2.057 mm
Altezza del pavimento dal piano stradale	370 mm	370 mm
Altezza pianali	310 mm	310 mm
Altezza ripiano (sopra al pavimento)	952 mm	952 mm
Capacità serbatoio carburante/serbatoio additivo AdBlue®	350 l/36 l	350 l/36 l
Peso complessivo ammesso	19.500 kg	28.000 kg
Carichi per asse, ammessi*		
- Asse anteriore	7.245 kg	7.245 kg
- Asse centrale	–	10.000 kg
- Asse motore	13.000 kg	13.000 kg

* dipende da Paese di omologazione: esempio per la Germania

Diametro di volta

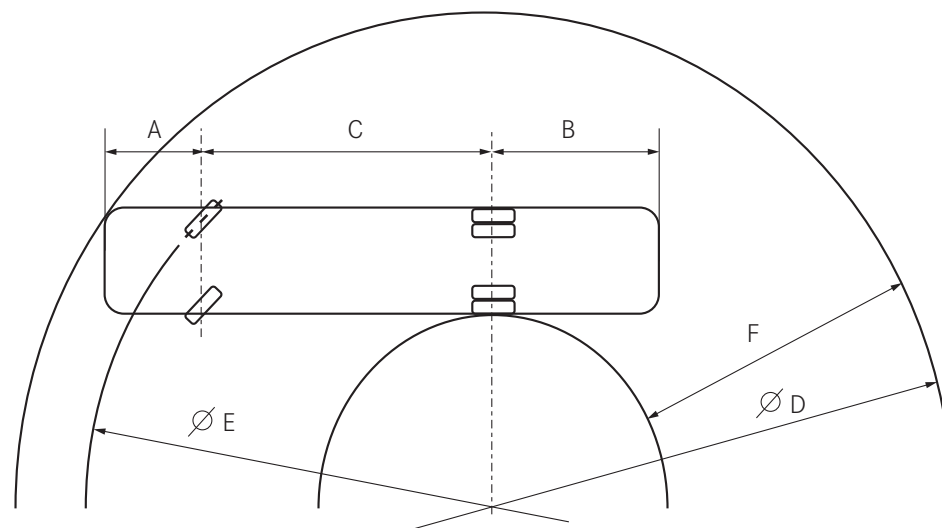

	Citaro LE Ü, 2 porte	Citaro LE MÜ, 2/3 porte	Citaro Ü, 2 porte
A: Sbalzo anteriore	2.805 mm	2.805 mm	2.805 mm
B: Sbalzo posteriore	3.330 mm	3.430 mm	3.430 mm
C: Passo asse anteriore	6.035 mm	7.052 mm	5.900 mm
D: Diametro di volta minimo	21.568 mm	24.238 mm	21.214 mm
E: Diametro di sterzata minimo	17.411 mm	20.078 mm	17.058 mm
F: Larghezza anello diametro di volta minimo	6.865 mm	7.330 mm	6.803 mm
D: Cerchio di volta secondo BOKraft	25.000 mm	25.000 mm	25.000 mm
F: Larghezza anello secondo BOKraft	5.979 mm	7.089 mm	5.851 mm
F: Larghezza anello massima ammessa secondo BOKraft	7.200 mm	7.200 mm	7.200 mm
Angolo massimo della ruota asse anteriore, interno/esterno curva	53°/46°	53°/46°	53°/46°

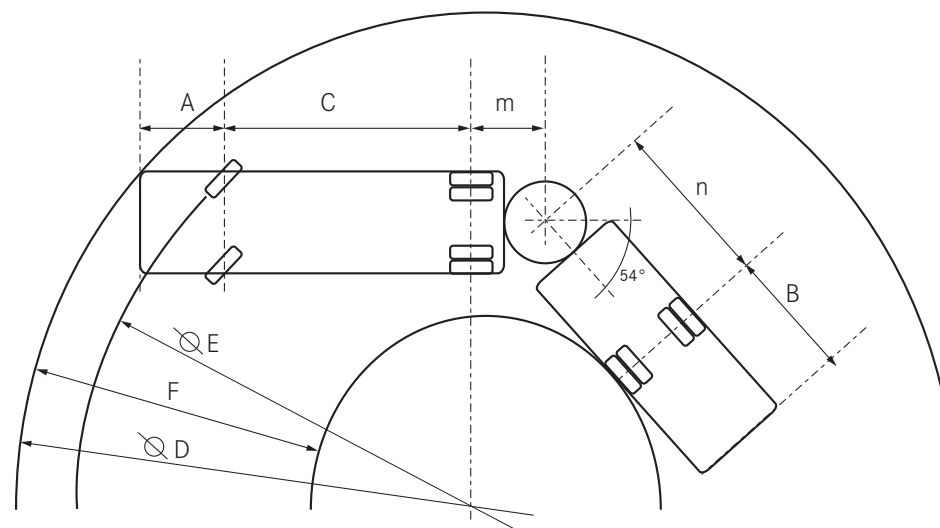

Citaro GÜ, 3 porte

A: Sbalzo anteriore	2.805 mm
B: Sbalzo posteriore	3.430 mm
C: Passo asse anteriore - asse centrale	5.900 mm
m+n: Passo asse centrale - asse motore	5.990 mm
D: Diametro di volta minimo	22.970 mm
E: Diametro di sterzata minimo	19.160 mm
F: Larghezza anello diametro di volta minimo	7.478 mm
D: Cerchio di volta secondo BOKraft	25.000 mm
F: Larghezza anello secondo BOKraft	6.791 mm
F: Larghezza anello massima ammessa secondo BOKraft	7.200 mm
Angolo massimo della ruota asse anteriore, interno/esterno curva	53°/46°

Trasmissione/tecnologia

Motore OM 936 h/OM 936 (Euro VI D)

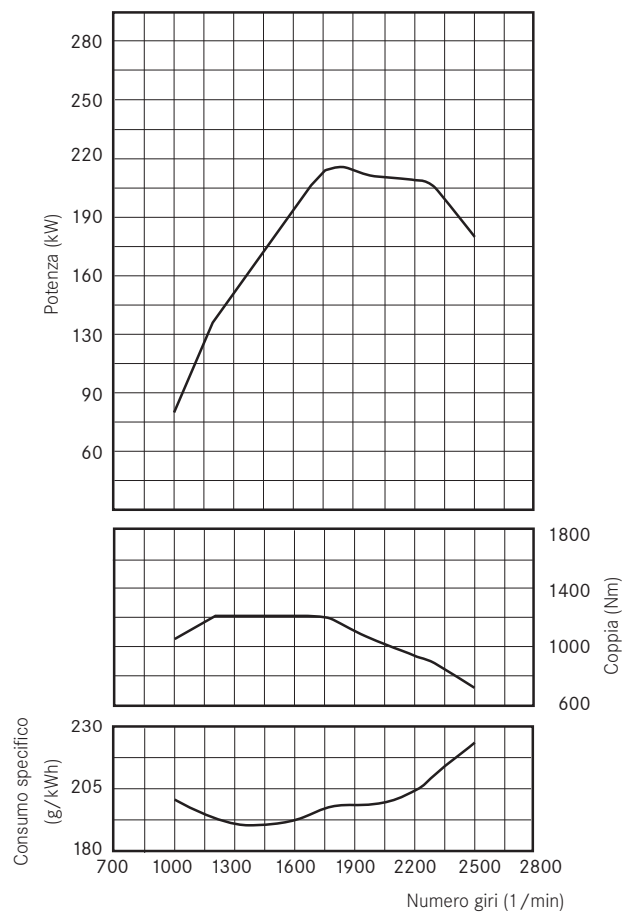

P_{max} 220 kW a 1.800 giri/min (80/1269/EWG)
 Md_{max} 1.200 Nm a 1.200 - 1.600 giri/min

Curve a pieno carico stazionarie

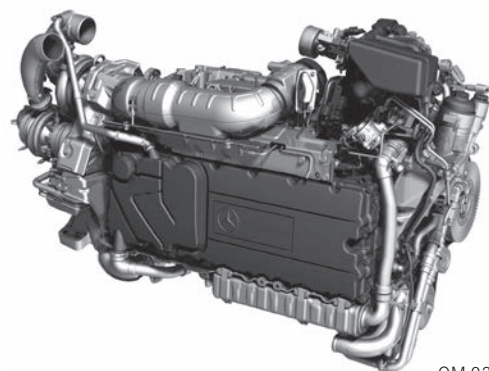

OM 936 h

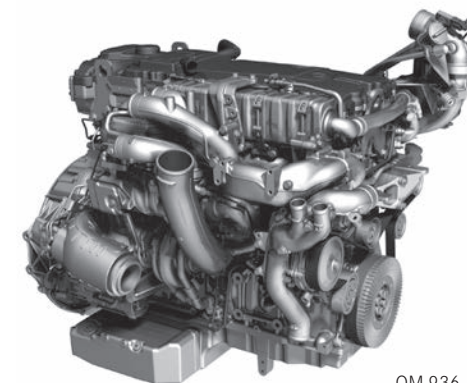

OM 936

Citaro LE Ü, Citaro LE MÜ, Citaro Ü

Motore (Euro VI D)	OM 936 h/OM 936
Cilindrata	7.700 cm ³
Potenza (di serie)	220 kW
Cilindri/disposizione	6/in linea
Coppia massima	1.200 Nm a 1.200 - 1.600 giri/min
Cambio	Cambio Voith Diwa.6, 4 marce, cambio automatico
Sterzo	Servosterzo ZF
Assi	
- Asse anteriore	ZF, sospensioni indipendenti
- Asse motore (Citaro Ü)	ZF AV 133
- Asse motore (Citaro LE Ü, Citaro LE MÜ)	Mercedes-Benz RO 440
Freni	Sistema frenante elettro-pneumatico (EBS) con freni a disco
	Sistema antibloccante (ABS)

Motore OM 470 (Euro VI D)

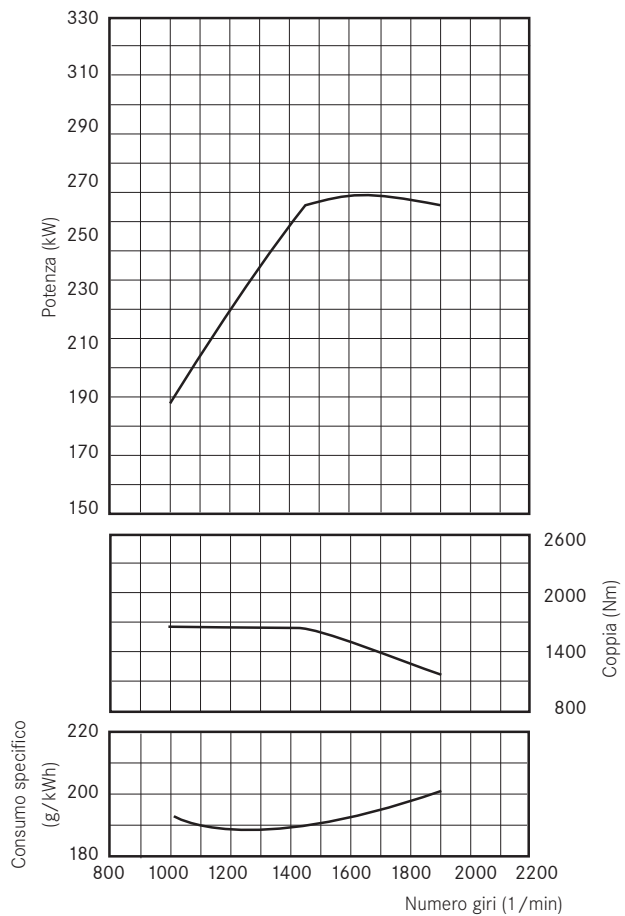

P_{max} 265 kW a 1.600 giri/min (80/1269/EWG)

Md_{max} 1.700 Nm a 1.100 giri/min

Curve a pieno carico stazionarie

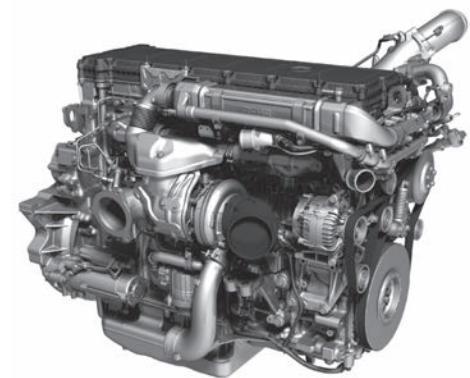
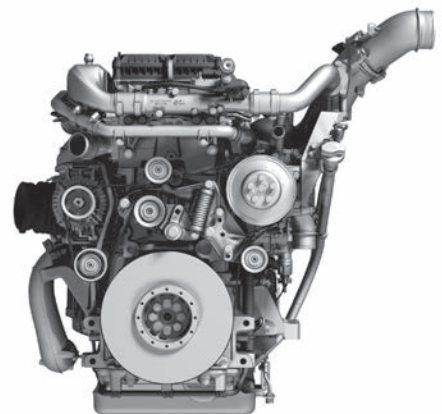

	Citaro GÜ
Motore (Euro VI D)	OM 470
Cilindrata	10.700 cm ³
Potenza (di serie)	265 kW
Cilindri/disposizione	6/in linea
Coppia massima	1.700 Nm a 1.100 giri/min
Cambio	Cambio Voith Diwa.6, 4 marce, cambio automatico
Sterzo	Servosterzo ZF
Assi	
- Asse anteriore	ZF, sospensioni indipendenti
- Asse centrale	ZF AVN 133
- Asse motore	ZF AV 133
Freni	
	Sistema frenante elettro-pneumatico (EBS) con freni a disco
	Sistema antibloccante (ABS)

Varianti di configurazione sedili del Citaro LE Ü

Citaro LE Ü (C 628.5 13-13, C 628.5 15-13*)

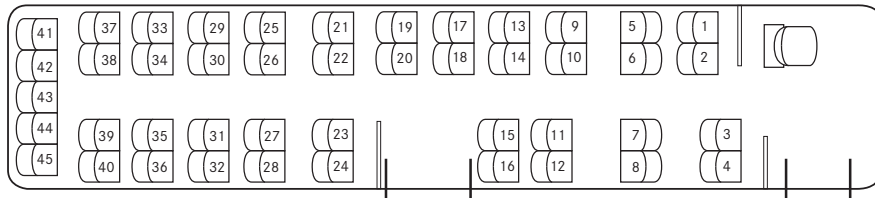

Di serie: Numero posti a sedere 1/45

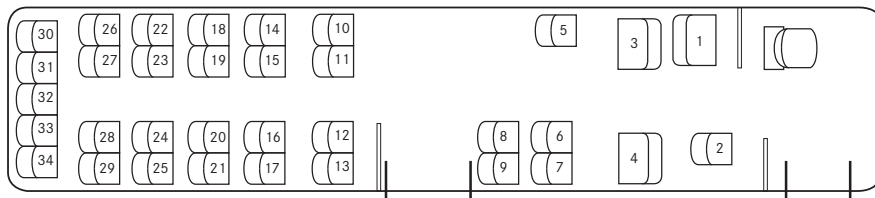

Equipaggiamento opzionale (esempio): Numero posti a sedere 1/34

* Veicolo con struttura elettronica-elettrica

Varianti di configurazione sedili del Citaro LE MÜ

Citaro LE MÜ, 2 porte (C 628.523-13, C 628.525-13*)

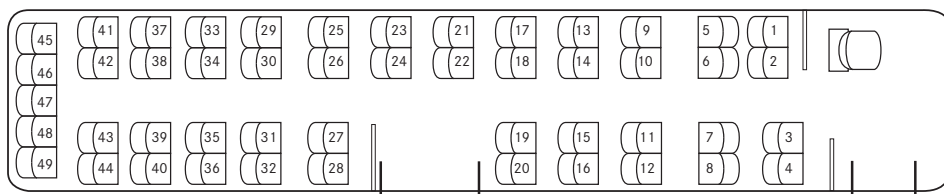

Di serie: Numero posti a sedere 1/49

Citaro LE MÜ, 3 porte (C 628.524-13, C 628.526-13*)

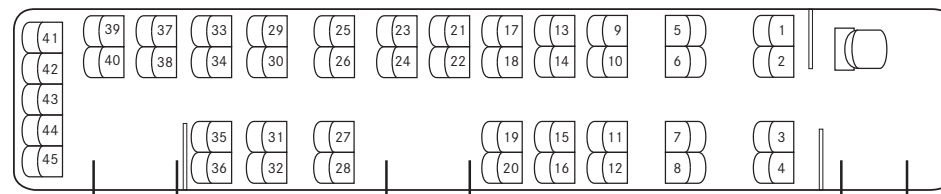

Di serie: Numero posti a sedere 1/45

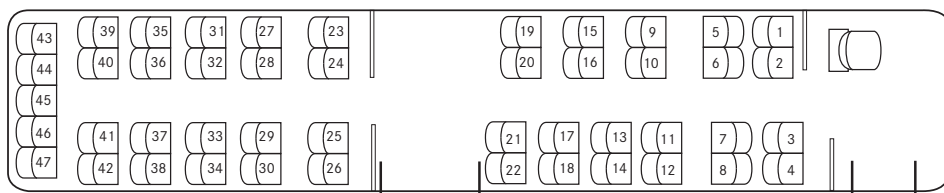

Equipaggiamento opzionale (esempio): Numero posti a sedere 1/47

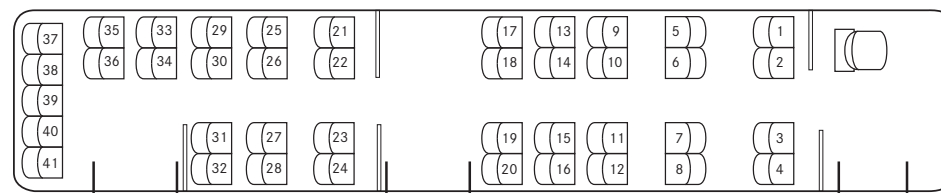

Equipaggiamento opzionale (esempio): Numero posti a sedere 1/41

* Veicolo con struttura elettronica-elettrica

Varianti di configurazione sedili del Citaro Ü

Citaro Ü (C 628.038-13, C 628.039-13*)

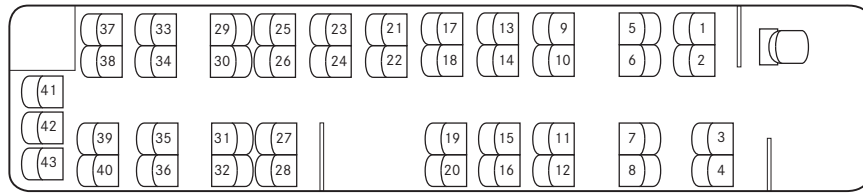

Di serie: Numero posti a sedere 1/43

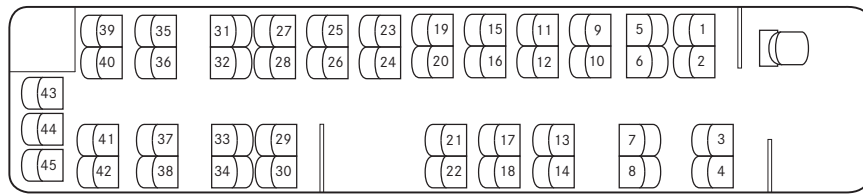

Equipaggiamento opzionale (esempio): Numero posti a sedere 1/45

* Veicolo con struttura elettronica-elettrica

Varianti di configurazione sedili del Citaro GÜ

Citaro GÜ (C 628.238-13, C 628.259-13*)

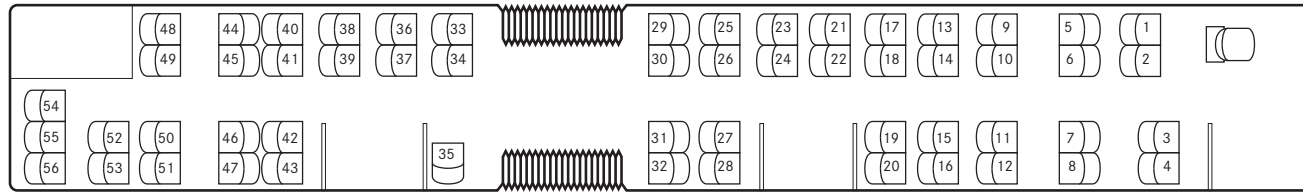

Di serie: Numero posti a sedere 1/56

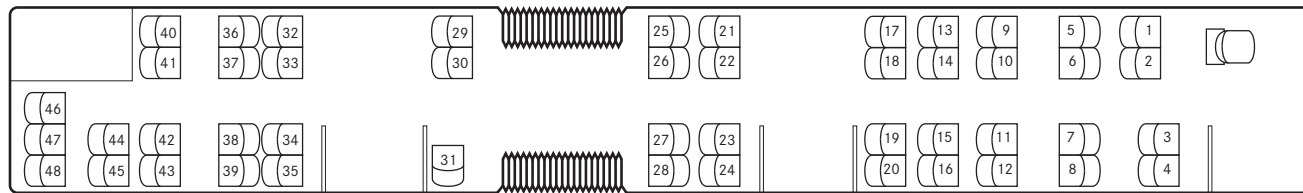

Equipaggiamento opzionale (esempio): Numero posti a sedere 1/48

* Veicolo con struttura elettronica-elettrica

Equipaggiamenti di serie/opzionali (scelta)

Motore e autotelaio	Citaro LE Ü 2 porte	Citaro LE MÜ 2/3 porte	Citaro Ü 2 porte	Citaro GÜ 3 porte
Motore Mercedes-Benz OM 936, 220 kW (Euro VI)	●	●	-	-
Motore Mercedes-Benz OM 936 h, 220 kW (Euro VI)	-	-	●	-
Motore Mercedes-Benz OM 936, 260 kW (Euro VI)	○	○	-	-
Motore Mercedes-Benz OM 936 h, 260 kW (Euro VI)	-	-	○	-
Motore Mercedes-Benz OM 470, 265 kW (Euro VI)	-	○	-	●
Motore Mercedes-Benz OM 470, 290 kW (Euro VI)	-	-	-	○
Cambio Voith Diwa.6, 4 marce, cambio automatico	●	●	●	●
Cambio ZF EcoLife, 6 marce, cambio automatico	○	○	○	○
Asse portale scorrevole ZF AV133 ep*	-	-	○	○
Modulo di recupero energia (supercapacitore)	●	●	●	●
Sistema ibrido**	○	○	○	-
Sterzo elettroidraulico (intelligent eco steering)*	○	○	○	○
Sistema frenante elettro-pneumatico (EBS)	●	●	●	●
Sistema antibloccante (ABS)	●	●	●	●
Sistema antislittamento (ASR)	○	○	○	○
Controllo elettronico della stabilità (ESP®)	○	○	○	-
Controllo in curva ATC (Articulation Turntable Controller)	-	-	-	●
Freno di fermata automatico con blocco movimento	●	●	●	●
Sospensioni pneumatiche con regolazione elettronica del livello (ENR)	●	●	●	●
Sospensioni pneumatiche con regolazione elettronica del livello (ENR), incl. kneeling	○	○	○	○
Sollevamento del veicolo 70 mm, con pulsante sulla plancia portastrumenti/console	○	○	○	○
Copriruota in acciaio inox	○	○	○	○
Copriruota in plastica	○	○	○	○
Controllo della pressione degli pneumatici	○	○	○	○
Autotelaio per strade accidentate	○	○	○	○

*Serie in connessione con sistema ibrido

** disponibile solo su veicoli con motore OM 936/OM 936 h

Postazione di guida	Citaro LE Ü 2 porte	Citaro LE MÜ 2/3 porte	Citaro Ü 2 porte	Citaro GÜ 3 porte
Sedile per conducente GRAMMER Linea MSG 90.6 P, con sospensione pneumatica	●	●	●	●
Sedile per conducente ISRI 6860, sistema pneumatico integrato, cintura di sicurezza a tre punti	○	○	○	○
Riscaldamento sedile per sedile conducente	○	○	○	○
Impianto di climatizzazione posto di guida	○	○	○	○
Porta cabina di guida	●	●	●	●
Vano per borsa conducente sulla porta della cabina di guida, aperto	●	●	●	●
Vano per borsa conducente sulla porta della cabina di guida, chiudibile, ribaltabile	○	○	○	○
Possibilità di montaggio stampante per biglietti	○	○	○	○
Piantone dello sterzo e pannello portastrumenti con regolazione di altezza e inclinazione	●	●	●	●
Tempomat	○	○	○	○
Eco Driver Feedback	○	○	○	○
Sideguard Assist	○	○	○	○
Preventive Brake Assist	○	○	○	○
Specchietti retrovisori esterni termici con omologazione scuolabus	●	●	●	●
Specchietti retrovisori esterni termici, con regolazione elettrica con omologazione scuolabus	○	○	○	○
Microfono conducente	○	○	○	○
Segnale acustico di retromarcia	○	○	○	○
Telecamera di retromarcia	○	○	○	○
Impianto di videoregistrazione nel vano passeggeri	○	○	○	○
Avvolgibile parasole su 1/2 del parabrezza	●	●	●	●
Avvolgibile parasole su 2/3 del parabrezza, ad azionamento elettrico	○	○	○	○
Segnalatore d'incendio per il monitoraggio del vano motore	●	●	●	●
Impianto di spegnimento	○	○	○	○
Sensore pioggia - luminosità	○	○	○	○
Tergicristallo a spazzola piatta con alimentazione acqua tramite spazzola del tergicristallo (Aqua Blade®)	●	●	●	●

● Allestimento di serie/allestimento senza sovrapprezzo ○ Equip. opzionale

Climatizzazione	Citaro LE Ü 2 porte	Citaro LE MÜ 2/3 porte	Citaro Ü 2 porte	Citaro GÜ 3 porte
Turboventilatore	●	●	●	●
Impianto di ventilazione tramite canale nel tetto con riscaldamento integrato	○	○	○	○
Impianto di climatizzazione a soffitto	○	○	○	○
Impianto di climatizzazione a soffitto, versione rinforzata	○	○	○	○
Impianto di climatizzazione a soffitto elettrico (impianto modulare)	○	○	○	○
Impianto di climatizzazione a soffitto elettrico (impianto modulare) per la postazione del conducente	○	○	○	○
Riscaldamento con corpi radianti nelle pareti laterali	●	●	●	●
Riscaldamento a convettori	○	○	○	○

Dispositivi di informazione	Citaro LE Ü 2 porte	Citaro LE MÜ 2/3 porte	Citaro Ü 2 porte	Citaro GÜ 3 porte
Impianto radio con lettore CD	○	○	○	○
Antenna multifunzione per radio, telefono cellulare, navigazione	○	○	○	○
Indicatore interno delle fermate, canale trasversale	○	○	○	○
Indicatori di destinazione LED o LCD	○	○	○	○
Pulsante sedia a rotelle interno/esterno	○	○	○	○
Orologio digitale nella canalina trasversale	○	○	○	○
Controllo abitacolo con telecamera	○	○	○	○
Monitor TFT nell'abitacolo	○	○	○	○

 <p>L'impianto di climatizzazione e il frigorifero del veicolo utilizzano refrigerante R-134a e contengono gas a effetto serra con fluoro. Il valore GWP del fluido refrigerante utilizzato è pari a 1.430. Le targhette di segnalazione con indicazioni dettagliate per l'utilizzo del tipo di refrigerante si trovano sui vari dispositivi. A questo proposito, rispettare le istruzioni di utilizzo del veicolo.</p>		Citaro LE Ü	Citaro LE MÜ, 2/3 porte	Citaro Ü	Citaro GÜ	
	Impianto di climatizzazione					
	Capacità [kg]		0 - 9,5 ¹		0 - 10,5 ¹	0 - 15,0 ¹
	CO ₂ equivalente [t]		0 - 13,585 ¹		0 - 15,015 ¹	0 - 21,45 ¹

¹ A seconda della variante di climatizzatore montata (EvoCool Basic, EvoCool Comfort Plus o climatizzatore elettrico modulare) e del montaggio di un climatizzatore per la postazione conducente

Spazio interno	Citaro LE Ü 2 porte	Citaro LE MÜ 2/3 porte	Citaro Ü 2 porte	Citaro GÜ 3 porte
Configurazione sedili InterStarEco (ISE)	●	●	●	●
Area sedia a rotelle	○	○	○	○
Parete per sedia a rotelle sedile ribaltabile integrato	○	○	○	○
Pulsante di richiesta della fermata	●	●	●	●
Vano portaoggetti passaruota davanti a sinistra	○	○	○	○
Vano portaoggetti passaruota davanti a destra	○	○	○	○
Martelli di emergenza (senza sistema antifurto)	○	○	○	○
Martelli di emergenza fissati a un cavo, avvolgitore automatico	●	●	●	●
Rivestimento parete laterale fleece agugliato	○	○	○	○
Illuminazione ambiente versione LED	○	○	○	○
Reti portapacchi in alluminio forato	○	○	○	○

Altro	Citaro LE Ü 2 porte	Citaro LE MÜ 2/3 porte	Citaro Ü 2 porte	Citaro GÜ 3 porte
Luce di svolta	○	○	○	○
Luci di circolazione diurna con tecnologia alogena	●	●	●	●
Luci di circolazione diurna con tecnologia LED	●	●	●	●
Proiettore principale con tecnologia LED	○	○	○	○
Fanale principale bixeno incl. impianto di pulizia	○	○	○	○
Cristalli laterali con isolamento termico, oscurati in grigio	●	●	○	○
Cristalli laterali vetratura doppia	○	○	○	○
Finestrini a ribalta nei cristalli laterali	●	●	●	●
Rampa pieghevole sulla porta 2, meccanica	○	○	○	○
Rampa a cassetta sulla porta 2, elettrica	○	○	○	○

● Allestimento di serie/allestimento senza sovrapprezzo ○ Equip. opzionale

Glossario

Controllo della pressione degli pneumatici:

Il controllo della pressione degli pneumatici visualizza il valore attuale nelle singole ruote e avvisa in caso di scostamenti dalla pressione ottimale. Questo riduce l'usura degli pneumatici, influisce positivamente sul consumo di carburante ed impedisce pericolosi danni alle ruote.

Controllo elettronico della stabilità (ESP®):

In situazioni critiche per la dinamica di guida l'ESP® regola in modo mirato la potenza del motore e le forze frenanti su ogni singola ruota. Evita così che l'autobus "sbandi" tramite una frenata dosata con precisione del veicolo nell'ambito delle possibilità fisiche. L'ESP® contribuisce quindi sensibilmente alla riduzione dell'inclinazione al sottosterzo e del rischio di sbandamento in caso di curve o di manovre di sterzata improvvisa.

Controllo in curva ATC (Articulation Turntable Controller):

Il controllo dinamico del veicolo ATC regola rapidamente e l'ammortizzazione del giunto articolato in funzione, tra l'altro, dell'angolo di sterzata, dell'angolo di curva, della velocità e del carico. ATC a tale scopo attinge ai dati del CAN-bus. L'effetto: se l'elevata attenuazione residua del giunto articolato che altrove risulta normale porta ad una marcata tendenza al sottosterzo in curva e ad un maggiore consumo degli pneumatici sull'assale anteriore, il giunto articolato del veicolo funziona libero nella condizione di guida stabile e viene ammortizzato unicamente dall'attrito proprio degli elementi.

Eco Driver Feedback (EDF):

L'Eco Driver Feedback fornisce al conducente un feedback individuale relativo alla guida personale. L'obiettivo è sfruttare tutti i potenziali in materia di risparmio di carburante.

Luci di svolta/luci in curva:

Durante la svolta e la marcia in curva i fendinebbia sul lato interno della curva vengono attivati per illuminare meglio l'area della carreggiata in direzione di marcia. Le luci di svolta si attivano automaticamente fino a una velocità di 40 km/h se i fari principali sono inseriti e se il lampeggiatore viene attivato o il volante sterzato.

Modulo di recupero:

La corrente prodotta "gratuitamente" dai generatori nella fase di spinta viene accumulata in condensatori a doppio strato (Supercaps) e tenuta a disposizione per utilizzatori secondari. Nella fase di trazione del veicolo i condensatori scaricano fornendo energia alla rete di bordo. In questo modo il propulsore non viene sollecitato eccessivamente e il consumo di carburante si riduce.

Preventive Brake Assist:

Con il Preventive Brake Assist, Mercedes-Benz offre il primo assistente alla frenata attivo per autobus cittadini di linea. Il sistema di frenata assistita avverte prima di una collisione con oggetti fermi o in movimento e, in caso di forte pericolo di collisione, innesca automaticamente una manovra con frenata parziale. La successione di avvertimenti e l'intervento del freno sono impostati con precisione in funzione dell'utilizzo nel traffico cittadino.

In caso di minaccia di collisione, il Preventive Brake Assist segnala al conducente sia otticamente, illuminando un triangolo rosso con il simbolo del veicolo nel display centrale, sia acusticamente il pericolo e innesca contemporaneamente una frenata parziale. Questa è mantenuta fino all'intervento del conducente, oppure fino all'arresto dell'autobus.

La base del Preventive Brake Assist è la tecnologia radar di nuova generazione: il sistema radar scandisce continuamente un'area fino a 250 metri nella corsia di marcia antistante l'autobus e lavora in modo affidabile anche di notte e in condizioni meteorologiche avverse.

Proiettori BiXenon:

I proiettori BiXenon con sistema ottico ottimizzato dal computer forniscono una chiara luce azzurra per anabbaglianti e abbaglianti. L'elevata efficienza luminosa consente una migliore illuminazione del piano stradale e dei margini della carreggiata.

Proiettori LED:

Il cono di luce dei proiettori LED è definibile in modo particolarmente preciso. Il colore della luce corrisponde alla luce diurna e gli occhi del conducente si stancano quindi meno velocemente. Più luminosità e portata superiore garantiscono una maggiore sicurezza. Le luci a LED sono da due a tre volte più efficienti delle lampade a incandescenza tradizionali.

Protezione contro le collisioni:

A ulteriore protezione contro le collisioni, nell'avancorpo prolungato è integrato un elemento di crash. Questo, insieme a una struttura del telaio rinforzata e appositamente progettata, in caso di urto devia le forze direttamente verso il sottoscocca. Ne deriva una migliore protezione per il conducente e il suo vano gambe. Sono soddisfatti i requisiti in riferimento alla prova d'urto con pendolo conforme ECE R29.

Regolazione elettronica del livello:

I passeggeri e i bagagli non sono sempre distribuiti uniformemente nel veicolo. Di conseguenza, il carico del veicolo è diverso sulle varie ruote. La regolazione elettronica del livello regola automaticamente l'altezza del veicolo su ogni ruota in modo che l'altezza di accesso rimanga sempre uguale.

Sideguard Assist:

L'assistente di sterzata, Sideguard Assist, supporta il conducente nel riconoscimento tempestivo di situazioni critiche in curva. Il sistema interviene su più livelli: al primo livello informa il conducente, mentre al secondo emette anche un segnale di avvertimento. Se nella zona laterale di sorveglianza è presente un oggetto in movimento, il conducente ne viene informato otticamente. Nel montante A0 lato accompagnatore si accende una spia LED a forma di triangolo giallo. Inoltre il display centrale visualizza un avvertimento. Se il conducente avvia o prosegue un'azione che potrebbe condurre a una collisione, viene emesso un ulteriore avvertimento ottico: la spia LED lampeggia più volte in rosso con maggiore intensità luminosa e poi resta accesa fissa. A ciò si aggiunge una vibrazione di avvertimento nel sedile del conducente.

Il Sideguard Assist avverte inoltre della presenza di oggetti fermi nella traiettoria dell'autobus in curva e può svolgere il compito dell'assistente di mantenimento corsia; a tale scopo, segue la stessa successione di avvertimenti.

Sistema antibloccante (ABS):

Le forze frenanti agenti sulle singole ruote vengono ripartite dall'ABS in modo che anche in caso di frenata totale nessuna ruota rimanga bloccata a lungo, mantenendo completamente la sterzabilità dell'autobus.

Sistema antislittamento (ASR):

L'ASR impedisce che le ruote girino a vuoto in caso di marcia su terreno scivoloso. Mette sempre a disposizione solo la quantità di potenza che le ruote motrici possono trasmettere alla carreggiata. Impedisce che una ruota giri a vuoto, a es. in caso di bordo della carreggiata coperto di ghiaccio, tramite interventi dosati di frenata.

Sistema frenante elettro-pneumatico (EBS):

In quanto ulteriore sviluppo del freno pneumatico, il sistema frenante elettro-pneumatico offre molti vantaggi. Durante il processo di frenata l'unità di comando aziona prima il freno continuo (Retarder). Se è necessaria una decelerazione maggiore, l'unità di comando determina la pressione di frenata ottimale per ogni asse con l'aiuto delle informazioni dalla rete di dati. Il sistema frenante elettro-pneumatico consente spazi di frenata molto più brevi e un'usura inferiore dei dischi del freno e delle guarnizioni.

Struttura del telaio:

L'elevata resistenza della struttura migliora la sicurezza del vano passeggeri. Ciò viene ottenuto con l'utilizzo delle cosiddette impugnature come elementi di connessione tra gli elementi del telaio.

Verniciatura catodica a immersione (KTL):

La verniciatura catodica a immersione (KTL) è un processo elettrochimico con il quale la carrozzeria grezza viene rivestita tramite un bagno a immersione. È ottimale per la verniciatura di strutture complesse e adatta a grandi numeri di pezzi. La base con vernice ad acqua protegge perfettamente l'autobus dalla corrosione perché lo strato di vernice viene applicato su ogni parte della carrozzeria. È stato provato che la verniciatura catodica a immersione è la migliore protezione anticorrosione nella costruzione dei veicoli.

Importante per voi. Importante per noi. Tutela dei dati e archiviazione di dati tecnici nel veicolo.

I componenti elettronici del veicolo (ad esempio la centralina elettronica del motore, ecc.), contengono una memoria per i dati tecnici del veicolo, come ad esempio messaggi in caso di malfunzionamenti, velocità del veicolo, forza frenante o funzionalità dei sistemi di ritenuta e assistenza alla guida in caso di incidente (i dati audio e video non vengono memorizzati). I dati vengono memorizzati in modo rapido e puntuale come istantanea, ad esempio in caso di un messaggio di mal-funzionamento, con un brevissimo periodo di registrazione (al massimo di pochi secondi) ad esempio in caso di incidente o in forma sintetica, per esempio per valutare lo stress del componente. I dati memorizzati possono essere letti tramite le interfacce a bordo del veicolo, oppure elaborati e utilizzati a tecnici specializzati per diagnosticare e risolvere eventuali malfunzionamenti, oppure dal costruttore per l'analisi e l'ulteriore miglioramento delle funzioni del veicolo. Su richiesta del cliente i dati possono anche servire come base per altri servizi opzionali. Un trasferimento di dati dal veicolo al costruttore o a terzi si svolge in linea di principio solo in base a un permesso legale o a un accordo contrattuale con il cliente, tenendo conto della normativa sulla protezione dei dati. Ulteriori informazioni sui dati memorizzati nel veicolo sono reperibili nelle istruzioni per l'uso del veicolo. Naturalmente, Mercedes-Benz tratta i dati dei clienti in via confidenziale.

Sulle informazioni contenute nella presente brochure.

Dopo la chiusura redazionale della presente pubblicazione, in data 01/07/2019, è possibile che siano intervenute variazioni nel prodotto. Il produttore si riserva il diritto di apportare modifiche alla progettazione o variazioni formali, cambiamenti alle tonalità di colore e variazioni della fornitura durante il periodo di consegna, posto che le variazioni o differenze, fatti salvi gli interessi del venditore, siano ragionevoli nei confronti dell'acquirente. Le immagini possono rappresentare anche accessori ed equipaggiamenti a richiesta che non fanno parte della dotazione di serie. Eventuali differenze di colore sono dovute alla tecnica di stampa.

La presente pubblicazione può inoltre contenere modelli e servizi di assistenza che non vengono offerti nei singoli Paesi. Le dichiarazioni relative a prescrizioni legali, giuridiche e fiscali e ai relativi effetti hanno validità solo per la Repubblica Federale Tedesca al momento della chiusura redazionale della brochure stessa. Si prega di richiedere gli ultimi aggiornamenti al proprio venditore Mercedes-Benz Omnibus.

www.mercedes-benz.it/autobus